

Pneu - hydraulické zvedáky PASQUIN jsou v kategorii TOP PROFÍ (výrobce Pasquin - Itálie). Zvedáky se navzájem liší svou **maximální nosností** (1,5 - 80 t), **počtem stupňů pístů** (1 - 5) a **rozměry** (min. výška zdvihu - všechny písty jsou zasunuty, max. výška zdvihu - všechny písty jsou vysunuty, délkou a šířkou základny/podvozku zvedáku, délkou ovládací ojky atd.).

ceny bez DPH
barvy 

- zvedáky jsou vhodné do **AUTO - PNEU servisů VAN/TRUCK/BUS...**, ale i **pro zvedání letadel, kolejových vozů...**
- zvedáky jsou **provozně velmi spolehlivé**, mají bezpečnostní jištění proti přetížení, písty z vysoce odolné oceli...

záruka standard 2 roky

Pneu - hydraulické zvedáky PASQUIN řada P 152 C - P 400 řada P 103 - P 105

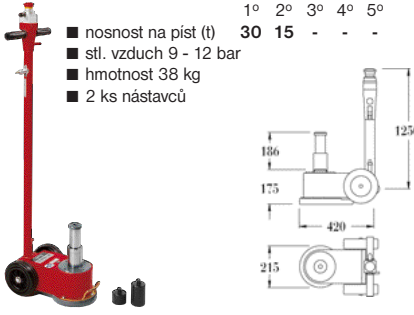
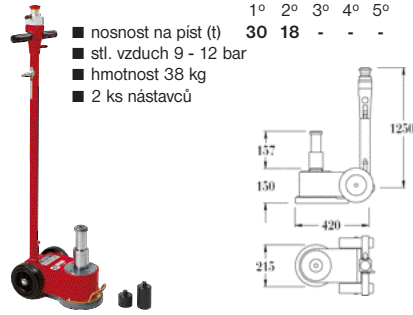
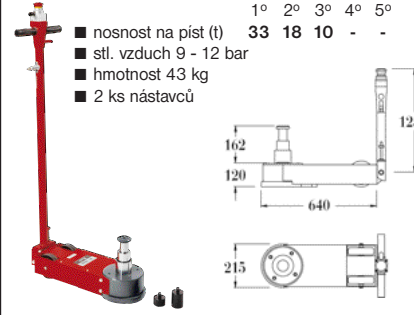
<p>ART. P 152 C 30/15 t</p> <p>základní - nejprodávanejší typ minimální výška zdvihu 175 mm 2 písty</p> <p>1° 2° 3° 4° 5° ■ nosnost na píst (t) 30 15 - - - ■ stl. vzduch 9 - 12 bar ■ hmotnost 38 kg ■ 2 ks nástavců</p>  <p>cena 39 500,-Kč</p>	<p>ART. P 182 C 30/18 t</p> <p>speciální - snížená výška podvozku minimální výška zdvihu 150 mm 2 písty</p> <p>1° 2° 3° 4° 5° ■ nosnost na píst (t) 30 18 - - - ■ stl. vzduch 9 - 12 bar ■ hmotnost 38 kg ■ 2 ks nástavců</p>  <p>cena 39 500,-Kč</p>	<p>ART. 103 33/18/10 t</p> <p>speciální - snížená výška podvozku minimální výška zdvihu 120 mm 3 písty</p> <p>1° 2° 3° 4° 5° ■ nosnost na píst (t) 33 18 10 - - ■ stl. vzduch 9 - 12 bar ■ hmotnost 43 kg ■ 2 ks nástavců</p>  <p>cena 53 600,-Kč</p>
--------------------------------------------------------------------------------------------------------------------------------------------------------------------------------------------------------------------------------------------------------------------------------------------------------------------------------------------------------------------------	------------------------------------------------------------------------------------------------------------------------------------------------------------------------------------------------------------------------------------------------------------------------------------------------------------------------------------------------------------------------------	--------------------------------------------------------------------------------------------------------------------------------------------------------------------------------------------------------------------------------------------------------------------------------------------------------------------------------------------------------------------------------

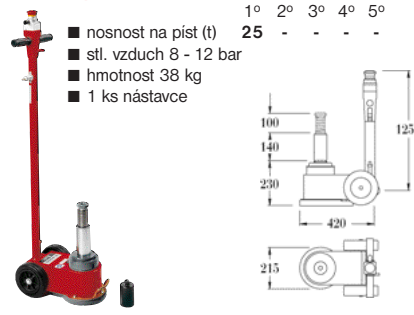
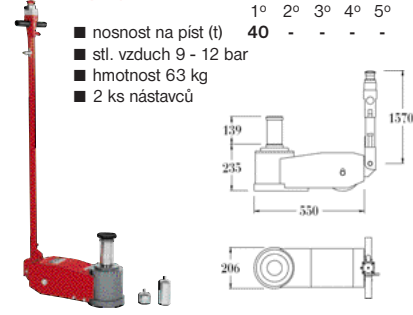
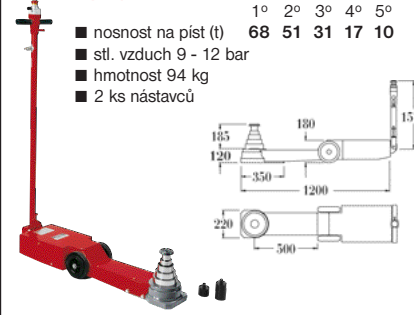
<p>ART. P 250 C 25 t</p> <p>základní - nejprodávanejší typ minimální výška zdvihu 230 mm 1 píst + závit</p> <p>1° 2° 3° 4° 5° ■ nosnost na píst (t) 25 - - - - ■ stl. vzduch 8 - 12 bar ■ hmotnost 38 kg ■ 1 ks nástavce</p>  <p>cena 39 500,-Kč</p>	<p>ART. P 400 40 t</p> <p>speciální - zvýšená max. nosnost 40 t minimální výška zdvihu 235 mm 1 písty</p> <p>1° 2° 3° 4° 5° ■ nosnost na píst (t) 40 - - - - ■ stl. vzduch 9 - 12 bar ■ hmotnost 63 kg ■ 2 ks nástavců</p>  <p>cena 47 300,-Kč</p>	<p>ART. 105 68/51/31/17/10 t</p> <p>speciální - snížená výška podvozku minimální výška zdvihu 120 mm 5 písty</p> <p>1° 2° 3° 4° 5° ■ nosnost na píst (t) 68 51 31 17 10 ■ stl. vzduch 9 - 12 bar ■ hmotnost 94 kg ■ 2 ks nástavců</p>  <p>cena 91 200,-Kč</p>
-------------------------------------------------------------------------------------------------------------------------------------------------------------------------------------------------------------------------------------------------------------------------------------------------------------------------------------------------------------------------------	-----------------------------------------------------------------------------------------------------------------------------------------------------------------------------------------------------------------------------------------------------------------------------------------------------------------------------------------------------------------------------	------------------------------------------------------------------------------------------------------------------------------------------------------------------------------------------------------------------------------------------------------------------------------------------------------------------------------------------------------------------------------------------

Zvedáky řady P 152 C - P 400 mají jednočinnou pumpu, která má menší okamžitou spotřebu stl. vzduchu a lze je tak využít i mobilně/mimo dílnu s menším kompresorem v autě (ostatní typy zvedáků již mají dvoučinnou pumpu, která je výkonnější a rychlejší, ale má i větší okamžitou spotřebu vzduchu pro svůj pohon...).

Zvedáky řady P 103 - 105 mají speciálně sníženou výšku podvozku, jen 120 mm (aby se zvedák dostal i pod velmi nízké nosné body...).

Pneu - hydraulické zvedáky PASQUIN řada P 302 SC - P 304 B SC

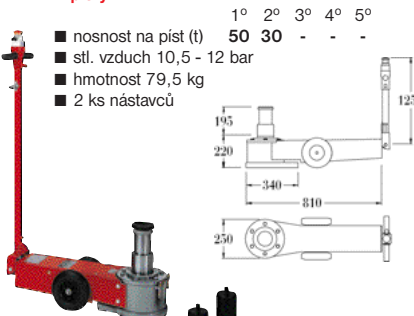
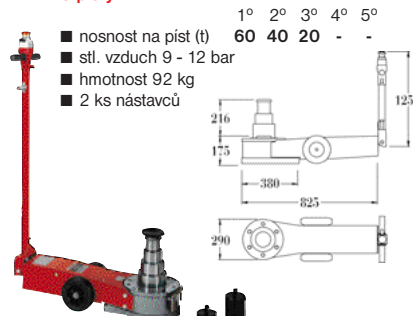
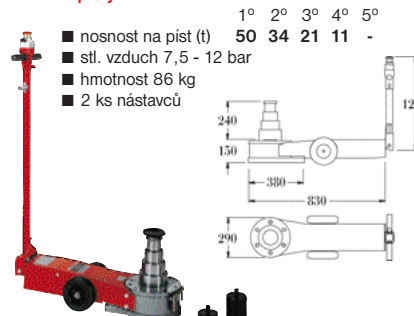
<p>ART. P 302 SC 50/30 t</p> <p>speciální - zkrácený podvozek 810 mm minimální výška zdvihu 220 mm 2 písty</p> <p>1° 2° 3° 4° 5° ■ nosnost na píst (t) 50 30 - - - ■ stl. vzduch 10,5 - 12 bar ■ hmotnost 79,5 kg ■ 2 ks nástavců</p>  <p>cena 55 100,-Kč</p>	<p>ART. P 303 EB SC 60/40/20 t</p> <p>speciální - zkrácený podvozek 825 mm minimální výška zdvihu 175 mm 3 písty</p> <p>1° 2° 3° 4° 5° ■ nosnost na píst (t) 60 40 20 - - ■ stl. vzduch 9 - 12 bar ■ hmotnost 92 kg ■ 2 ks nástavců</p>  <p>cena 65 800,-Kč</p>	<p>ART. P 304 B SC 50/34/21/11 t</p> <p>speciální - zkrácený podvozek 830 mm minimální výška zdvihu 150 mm 4 písty</p> <p>1° 2° 3° 4° 5° ■ nosnost na píst (t) 50 34 21 11 - ■ stl. vzduch 7,5 - 12 bar ■ hmotnost 86 kg ■ 2 ks nástavců</p>  <p>cena 70 700,-Kč</p>
----------------------------------------------------------------------------------------------------------------------------------------------------------------------------------------------------------------------------------------------------------------------------------------------------------------------------------------------------------------------------------------	------------------------------------------------------------------------------------------------------------------------------------------------------------------------------------------------------------------------------------------------------------------------------------------------------------------------------------------------------------------------------------------	-------------------------------------------------------------------------------------------------------------------------------------------------------------------------------------------------------------------------------------------------------------------------------------------------------------------------------------------------------------------------------------------------

Zvedáky řady P 302 SC - P 304 B SC mají speciálně zkrácený podvozek (aby se zlepšila manipulovatelnost zvedáku pod břemenem, usnadnil jeho převoz dodávkou atd.).

- při výrobě zvedáků PASQUIN se používají jen ty **nejkvalitnější materiály a komponenty** tak, aby byla zajištěna jejich vysoká provozní spolehlivost a dlouhá životnost i těch nejvíce namáhaných dílů
- maximální nosnost a správná funkce zvedáků je zajištěna pouze při dodržení udaného rozmezí **stlačeného vzduchu** (například pro 9 - 12 bar)
- **každý píst zvedáku má svou nosnost** (například první píst u typu P 302 zvedne 50 t, druhý píst 30 t)
- zvedáky jsou před expedicí (každý kus) pečlivě kontrolovány a zkoušeny při normovaném zatížení
- zvedáky PASQUIN mají kvalitní TOP konstrukci



Pneu - hydraulické zvedáky PASQUIN řada P 302 - P 304 NV

<p>ART. P 302 50/30 t</p> <p>základní - nejprodávanejší typ minimální výška zdvihu 220 mm 2 písty</p> <p> 1° 2° 3° 4° 5° ■ nosnost na píst (t) 50 30 - - - ■ stl. vzduch 10,5 - 12 bar ■ hmotnost 79 kg ■ 2 ks nástavců </p> <p>cena 52 200,-Kč</p>	<p>ART. P 302 NV 50/25 t</p> <p>speciální - zúžený podvozek 220 mm minimální výška zdvihu 220 mm 2 písty</p> <p> 1° 2° 3° 4° 5° ■ nosnost na píst (t) 50 25 - - - ■ stl. vzduch 10,5 - 12 bar ■ hmotnost 98 kg ■ 2 ks nástavců </p> <p>cena 55 100,-Kč</p>	<p>ART. 302 EX 80/50 t</p> <p>speciální - zvýšená max. nosnost 80 t minimální výška zdvihu 220 mm 2 písty</p> <p> 1° 2° 3° 4° 5° ■ nosnost na píst (t) 80 50 - - - ■ stl. vzduch 10,5 - 12 bar ■ hmotnost 105 kg ■ 2 ks nástavců </p> <p>cena 63 400,-Kč</p>
<p>ART. P 303 N 60/40/20 t</p> <p>základní - nejprodávanejší typ minimální výška zdvihu 220 mm 3 písty</p> <p> 1° 2° 3° 4° 5° ■ nosnost na píst (t) 60 40 20 - - ■ stl. vzduch 9 - 12 bar ■ hmotnost 100 kg ■ 2 ks nástavců </p> <p>cena 63 400,-Kč</p>	<p>ART. P 303 NV 60/40/20 t</p> <p>speciální - zúžený podvozek 220 mm minimální výška zdvihu 175 mm 3 písty</p> <p> 1° 2° 3° 4° 5° ■ nosnost na píst (t) 60 40 20 - - ■ stl. vzduch 9 - 12 bar ■ hmotnost 100 kg ■ 2 ks nástavců </p> <p>cena 65 800,-Kč</p>	<p>ART. 303 EB 60/40/20 t</p> <p>speciální - snížená výška podvozku minimální výška zdvihu 175 mm 3 písty</p> <p> 1° 2° 3° 4° 5° ■ nosnost na píst (t) 60 40 20 - - ■ stl. vzduch 9 - 12 bar ■ hmotnost 91 kg ■ 2 ks nástavců </p> <p>cena 63 400,-Kč</p>
<p>ART. P 304 N 58/45/25/13 t</p> <p>základní - nejprodávanejší typ minimální výška zdvihu 175 mm 4 písty</p> <p> 1° 2° 3° 4° 5° ■ nosnost na píst (t) 58 45 25 13 - ■ stl. vzduch 8,5 - 12 bar ■ hmotnost 106 kg ■ 2 ks nástavců </p> <p>cena 68 300,-Kč</p>	<p>ART. P 304 NV 58/45/25/13 t</p> <p>speciální - zúžený podvozek 220 mm minimální výška zdvihu 175 mm 4 písty</p> <p> 1° 2° 3° 4° 5° ■ nosnost na píst (t) 58 45 25 13 - ■ stl. vzduch 8,5 - 12 bar ■ hmotnost 106 kg ■ 2 ks nástavců </p> <p>cena 70 700,-Kč</p>	<p>ART. P 304 B 50/34/21/11 t</p> <p>speciální - snížená výška podvozku minimální výška zdvihu 150 mm 4 písty</p> <p> 1° 2° 3° 4° 5° ■ nosnost na píst (t) 50 34 21 11 - ■ stl. vzduch 7,5 - 12 bar ■ hmotnost 90 kg ■ 2 ks nástavců </p> <p>cena 68 300,-Kč</p>

Správný typ zvedáku volte dle **potřebné max. nosnosti a minimální, resp. maximální výšky zdvihu** (kde maximální výšku zdvihu lze zvýšit pomocí dodaných nástavců).

Pneu - hydraulické zvedáky PASQUIN

řada P 304 NVB - P 305 NV

ceny bez DPH
barvy 

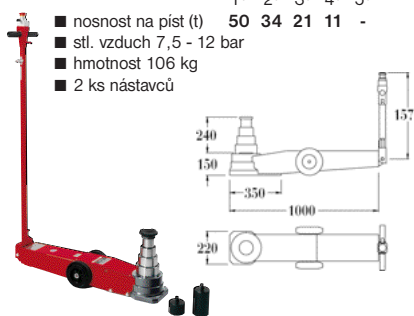
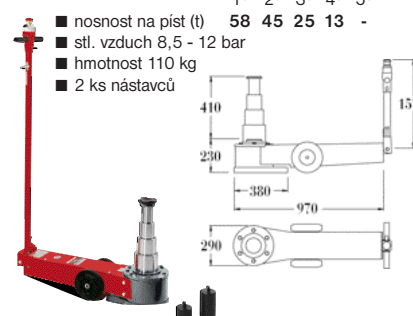
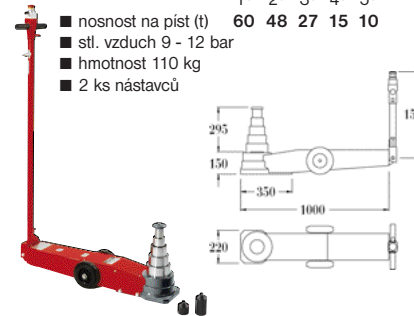
<p>ART. P 304 NVB 50/34/21/11 t</p> <p>speciální - snížená výška podvozku minimální výška zdvihu 150 mm 4 pisty</p> <p>1° 2° 3° 4° 5° ■ nosnost na pist (t) 50 34 21 11 - ■ stl. vzduch 7,5 - 12 bar ■ hmotnost 106 kg ■ 2 ks nástavců</p>  <p>cena 70 700,-Kč</p>	<p>ART. P 304 S 58/45/25/13 t</p> <p>speciální - zvýšená výška max. zdvihu minimální výška zdvihu 230 mm 4 pisty</p> <p>1° 2° 3° 4° 5° ■ nosnost na pist (t) 58 45 25 13 - ■ stl. vzduch 8,5 - 12 bar ■ hmotnost 110 kg ■ 2 ks nástavců</p>  <p>cena 74 100,-Kč</p>	<p>ART. 305 NV 60/48/27/15/10 t</p> <p>speciální - snížená výška podvozku minimální výška zdvihu 150 mm 5 pisty</p> <p>1° 2° 3° 4° 5° ■ nosnost na pist (t) 60 48 27 15 10 ■ stl. vzduch 9 - 12 bar ■ hmotnost 110 kg ■ 2 ks nástavců</p>  <p>cena 79 000,-Kč</p>
-------------------------------------------------------------------------------------------------------------------------------------------------------------------------------------------------------------------------------------------------------------------------------------------------------------------------------------------------------------------------------------------	--------------------------------------------------------------------------------------------------------------------------------------------------------------------------------------------------------------------------------------------------------------------------------------------------------------------------------------------------------------------------------------------	--------------------------------------------------------------------------------------------------------------------------------------------------------------------------------------------------------------------------------------------------------------------------------------------------------------------------------------------------------------------------------------------

Pneu - hydraulické zvedáky PASQUIN

řada P 102 - P 200 F

řada P 15 - P 50

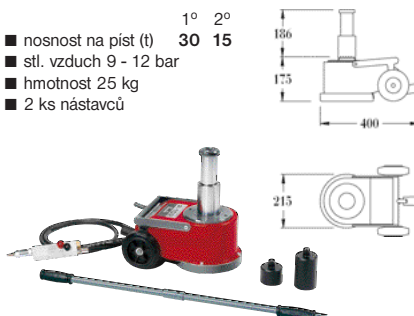
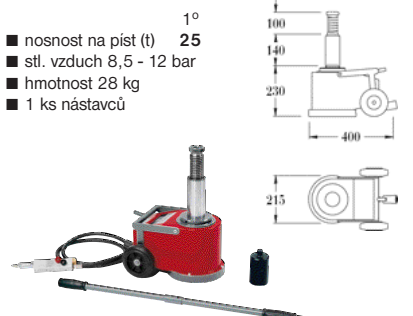
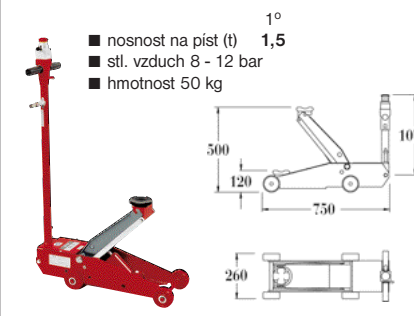
<p>ART. P 102 30/15 t</p> <p>přenosný typ bez ojky, 2 pisty minimální výška zdvihu 175 mm</p> <p>1° 2° ■ nosnost na pist (t) 30 15 ■ stl. vzduch 9 - 12 bar ■ hmotnost 25 kg ■ 2 ks nástavců</p>  <p>cena 31 700,-Kč</p>	<p>ART. P 200 25 t</p> <p>přenosný typ bez ojky, 1 pist + závit minimální výška zdvihu 230 mm</p> <p>1° ■ nosnost na pist (t) 25 ■ stl. vzduch 8,5 - 12 bar ■ hmotnost 28 kg ■ 1 ks nástavců</p>  <p>cena 31 700,-Kč</p>	<p>ART. P 15 1,5 t</p> <p>pojazdový dílenský zvedák (krokodýl) minimální výška zdvihu 120 mm</p> <p>1° ■ nosnost na pist (t) 1,5 ■ stl. vzduch 8 - 12 bar ■ hmotnost 50 kg</p>  <p>cena 28 800,-Kč</p>
----------------------------------------------------------------------------------------------------------------------------------------------------------------------------------------------------------------------------------------------------------------------------------------------------------------------------------------------	----------------------------------------------------------------------------------------------------------------------------------------------------------------------------------------------------------------------------------------------------------------------------------------------------------------------------------------------	--------------------------------------------------------------------------------------------------------------------------------------------------------------------------------------------------------------------------------------------------------------------------------------------------------------------------

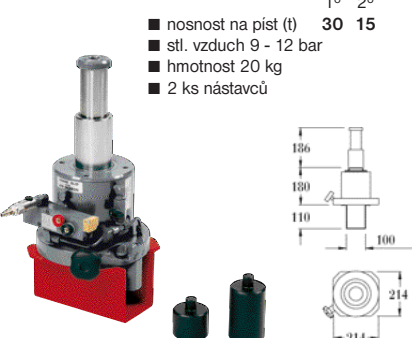
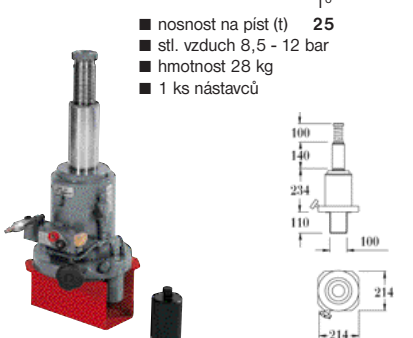
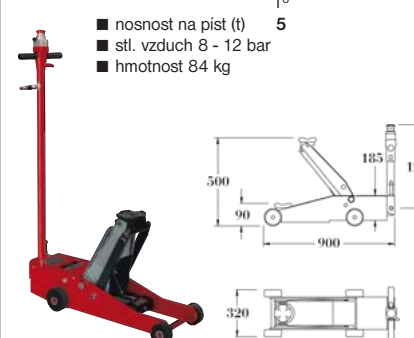
<p>ART. P 102 F 30/15 t</p> <p>přenosný typ do rámu, jámy... 2 pisty</p> <p>1° 2° ■ nosnost na pist (t) 30 15 ■ stl. vzduch 9 - 12 bar ■ hmotnost 20 kg ■ 2 ks nástavců</p>  <p>cena 29 200,-Kč</p>	<p>ART. P 200 F 25 t</p> <p>přenosný typ do rámu, jámy... 1 pist + závit</p> <p>1° ■ nosnost na pist (t) 25 ■ stl. vzduch 8,5 - 12 bar ■ hmotnost 28 kg ■ 1 ks nástavců</p>  <p>cena 29 200,-Kč</p>	<p>ART. P 50 5 t</p> <p>pojazdový dílenský zvedák (krokodýl) minimální výška zdvihu 90 mm</p> <p>1° ■ nosnost na pist (t) 5 ■ stl. vzduch 8 - 12 bar ■ hmotnost 84 kg</p>  <p>cena 53 200,-Kč</p>
--------------------------------------------------------------------------------------------------------------------------------------------------------------------------------------------------------------------------------------------------------------------------------------------------------------------------	--------------------------------------------------------------------------------------------------------------------------------------------------------------------------------------------------------------------------------------------------------------------------------------------------------------------------	----------------------------------------------------------------------------------------------------------------------------------------------------------------------------------------------------------------------------------------------------------------------------------------------------------------------

Zvedáky řady P 102 - P 200 F nemají ojku a je lze tedy s výhodou využít například ve stísněných prostorech... Zvedáky řady P 15 - 50 jsou vhodné pro vozy CAR/VAN.

Příslušenství nadstandard

ART. SEH	jednostranný držák nástavců (pro zvedák typu P 250 C, P 200, P 200 F)	450,- Kč
ART. SDEH	dvoustranný držák nástavců (pro zvedák typu P 152 C, P 182 C, P 103, P 105, P 305 NV)	780,- Kč
ART. LDEH	dvoustranný držák nástavců (pro ostatní výše neuvedené typy zvedáků)	780,- Kč

