



TECHNOLOGY - GARAGE

VYBAVENÍ AUTO - PNEU SERVISŮ - STK - DÍLEN

Liberecká 102, 466 01 Jablonec nad Nisou
obchod - tel./fax: 483 360 124, 483 360 146 (141)
servis - tel./fax: 483 360 147, 602 539 387
e-mail: obchod@technology-garage.cz

REALIZACE ZAKÁZEK CELÁ ČR A SR
REFERENCE - PRO VÁS OD ROKU 1995
INSTALOVÁNO VÍCE JAK 10000 STROJŮ
PROFI SORTIMENT - ZÁRUKY - SERVIS

www.technology-garage.cz

JABLONEC N.N. - PRAHA - OPAVA - LIPT. MIKULÁŠ

CLIMA 8000 - plnička klimatizací

TOP PLNÝ AUTOMAT NOVINKA 2009

AUTOMATICKÝ A KOMFORTNÍ PŘÍSTROJ - výrobce BrainBee, Itálie.

Tato automatická plnička klimatizací kategorie TOP PROFI byla konstrukčně a svou standardní výbavou navržena tak, aby za velmi příznivou cenu zajistila pro uživatele snadnou obsluhu a dostatečný komfort při řešení servisních postupů při čištění chladiva, zjišťování jeho případných úniků i pro kontrolu provozních tlaků v systému klimatizací vozidel kategorie CAR/VAN/TRUCK...

Široká nabídka provozních režimů zahrnuje **plně automatické i manuální postupy** (dle potřeby a volby obsluhy - odčerpání chladiva s odlučením odsátého oleje, vlhkosti i nezkondenzovaných plynů, vakuování a kontrola těsnosti systému klimatizace vakuem, automatické vstříknutí UV aditiva i nového oleje požadovaného množství, zpětné přesné plnění chladiva do vozu, zkouška provozních tlaků systému klimatizace, mytí/proplach systému klimatizace vozu...) včetně funkce **MULTIPASS**.

Standardní výbava přístroje zahrnuje databanku vozů, přesnou elektronickou váhu (1x - pro chladivo) atd. **Optimální provozní výkon a komfort obsluhy** zajišťuje vakuové čerpadlo, kompresor a filtrace o vysokém výkonu, LCD displej s klávesnicí, servisní hadice HP/LP dlouhé 3 m s rychlospojkami, 9 elektro ventilů, český software atd.

Vyspělé **bezpečnostní prvky** a speciální software trvale kontrolují provozní stavy, parametry, intervaly údržby... a **nedovolí obsluhu provést chybný krok**.

Plnička má **kvalitní dílenské zpracování a zároveň pohledný, účelný a moderní design** (neutrální kombinace černošedé barvy krytování stroje je vhodná „universální“ pro všechny uživatele - značky/servisy). Dvě menší madla po stranách, přední otočná kolečka s aretací a velká zadní kolečka usnadňují obsluhu každodenní **snadnou mobilitu** po dílně, praktický je i horní odkládací prostor atd.



```
MAINTENANCE
Pump oil      ↑
Dryer filter
Leak test    ↓
```

```
MAKER
Alfa Romeo  ↑
Audi
BMW 1-3     ↓
```

(LCD alfanumerický displej = přehledná stromová struktura menu, zvolený/aktivní řádek bliká..., snadná obsluha pomocí 6 tlačítek, provozní data z databanky vozů nebo interní paměti přístroje s možností jejich snadné změny/ukládání obsluhou, hlídání zbytkového množství chladiva R134a ve vnitřní tlakové nádobě, typ systému A/C, signalizace anomálií/chyb atd.)

Zaváděcí cena: 71 010,- Kč + DPH 19% (standardní ceník je 78 900,- Kč bez DPH, sleva 10% = 7 890,- Kč + DPH)

- **aktuálně včetně chladiva, oleje a předání zdarma (sleva navíc v hodnotě cca 6 600,- Kč bez DPH)**
- **platnost nabídky do 31/03/2010, stroje jsou skladem, takže dodací termín je krátký (dle vytíženosti techniků...)**
- **standardní záruka 24 měsíců (v případě delšího servisu k dispozici náhradní stroj, takže máte zajištěn trvalý provoz)**
- **skladem spotřební materiál (chladivo, oleje, UV aditivum...) i doplňkové přístroje (UV lampy, hal. detektory úniku...)**

**Pokud aktuálně vážně zvažujete nákup plničky klimatizací..., tak neváhejte a zavolejte NÁM !!!
Dojedeme Vám tento TOP stroj předvést „naživo“ v provozu a to nezávazně a ZDARMA !!!**



BrainBee
AUTOMOTIVE

FUNKCE

- **režimy AUTOMATICKÉ I MANUÁLNÍ:** odčerpání chladiva s odloučením oleje, nezkondenzovaných plynů i vlhkosti, vakuování a kontrola těsnosti systému klimatizace vozu, manuální nebo automatický (časový) vstřík UV aditiva i nového oleje, zpětné plnění chladiva, zkouška provozních tlaků HP/LP, proplach systému klimatizace vozu, test vnitřní těsnosti přístroje, manuální vypouštění nezkondenzovaných plynů, snadné plnění vnitřní tlakové nádoby atd.
- **režim MULTIPASS:** opakovaná cirkulace chladiva přes filtry pro jeho max. vyčištění/vysušení
- **režim POSLEDNÍ CYKLUS:** opakování cyklu s parametry/daty posledně zadaného vozu
- **režim RYCHLÉHO PLNĚNÍ:** plnění chladiva přes vysokotlakou hadici HP, pro vyšší přesnost správného množství chladiva je zbytková část chladiva v hadici kompenzována softwarem...
- **režim NULOVÉ TOLERANCE:** pro zajištění ještě přesnějšího množství plněného chladiva
- **režim KONTROLA TLAKU:** doporučená funkce po plnění chladiva (automaticky i manuálně)
- **režim AKTUALIZACE:** databanka vozů je pravidelně doplňována výrobcem a lze jí navíc doplňovat průběžně uživatelem (10 vozidel), snadný firmware přístroje přes RS 232

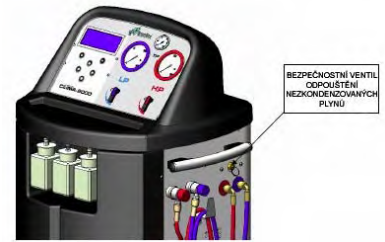

STANDARDNÍ VÝBAVA

- LCD alfanumerický displej + 6 tlačítek: pro snadné a intuitivní ovládání a zobrazení provozních režimů (4x 20 znaků, přehledná stromová struktura menu, bílá barva písmen a číslic na modrém podsvícení, regulace kontrastu písma displeje...)
- 2x analogové ukazatele (D = 80 mm) pro zobrazení provozních tlaků LP a HP, 1x analogový ukazatel (D = 40 mm) pro zobrazení tlaku ve vnitřní tlakové nádobě
- databanka: menu kategorie/značka/typ, údaj o množství chladiva a množství, typu oleje
- vnitřní tlaková nádoba: 12,5 l/10 kg, dostatečná kapacita pro CAR/VAN/TRUCK...
- automatický výhřev vnitřní tlakové nádoby: pro maximální rychlost plnění chladiva
- 3x 250 ml nádoby: pro nový i odsátý olej a UV aditivum (všechny nádoby mají jednocestný ventil na kompenzaci změny tlaku a zamezení vniku vlhkosti...)
- 1x elektronická váha: pro chladivo (přesné měření na 1gram)
- kvalitní vakuové čerpadlo: pro vysoký výkon 100 l/min. (6 m³/hod.)
- vysoká kapacita sušicího filtru 57 kg, manuální odpouštění nezkondenzovaných plynů, bezpečnostní pojistka (ventil 11,8bar)
- servisní tlakové hadice HP a LP: délka 3 m (s rychlospojkami, za příplatek lze dodat i delší hadice pro zemědělské stroje)
- 100% příprava na proplachovací sadu: automatická funkce se zabudovaným ventilem (proplachovací sada je nadstandard a slouží k filtraci nečistot přidáním čistícím a sušícím filtrem a k vyloučení dílů vozu jako je expanzní ventil a kompresor, které by se proplachem mohli poškodit, proplach systému chladivem je doporučen zejména při výměně dílů při opravě...)



ROZMĚRY, NAPÁJENÍ A HLAVNÍ KONSTRUKČNÍ DÍLY

- rozměry: cca 600 x 520 x 1150 mm (šířka x hloubka x výška)
- hmotnost: 80 kg (konstrukčně kvalitní a bytelná konstrukce...)
- napájení: 230V/50 Hz - 700W, prac. teplota 10 - 40 stupňů Celsia

Konstrukce nové CLIMA 8000 je kvalitní. Vysoký důraz byl kladen na maximální spolehlivost provozu a snadnou běžnou údržbu (stroj má sofistikované uspořádání vnitřních komponentů).

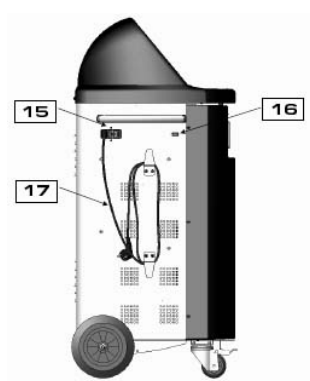
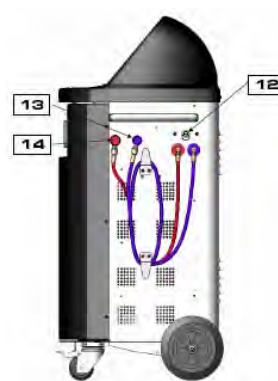
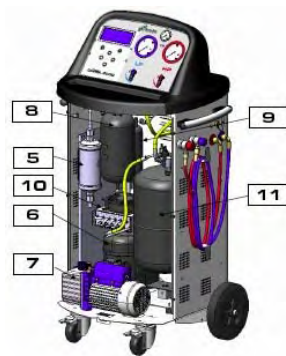
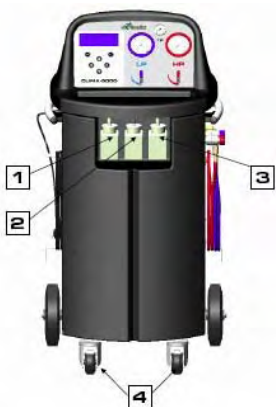

- 1 – nádoba nového oleje
- 2 – nádoba odsátého/použitého oleje
- 3 – nádoba UV barviva
- 4 – přední otočná kolečka s aretací
- 5 – filtr
- 6 – kompresor
- 7 – vývěva/vakuové čerpadlo 100l/min.
- 8 – destilátor
- 9 – odlučovač oleje
- 10 – kondenzátor
- 11 – vnitřní tlaková nádoba 12,5l
- 12 – ventil odpouštění nezkondenzovaných plynů
- 13 – hadice HP, 3 m, s rychlospojkou
- 14 – hadice LP, 3 m, s rychlospojkou

- 15 – hlavní vypínač
- 16 – programovací konektor RS 232
- 17 – napájecí kabel
- 18 – ventil/ovládání nízkého tlaku LP
- 19 – manometr nízkého tlaku LP (D=80mm)
- 20 – LCD alfanumerický displej
- 21 – manometr vysokého tlaku HP (D=80mm)
- 22 – ventil/ovládání vysokého tlaku HP
- 23 – ovládací klávesy
- 24 – manometr tlaku vnitřní nádoby (D=40mm)

CLIMA 8000 TOP DESIGN