

leco 40

Automotive Equipment



(IT) Smontagomme
Automatico

(EN) Automatic
Tyre Changer

(DE) Automatische
Reifenmontiermaschine

IT Smontagomme automatico specificamente concepito per i professionisti del settore, adatto per lo smontaggio e montaggio di ruote di autovetture e veicoli commerciali leggeri di notevole peso e dimensioni: capacità di serraggio esterno da 11" a 24". La particolare robustezza ed affidabilità, ottenute grazie al raccordo girevole in acciaio e al palo verticale in configurazione extra-rigida, la pedaliera estraibile a cassetto e l'adozione di numerose soluzioni tecniche brevettate, rendono questo smontagomme ideale per essere utilizzato con il dispositivo ausiliario opzionale brevettato UPH e BPS e per operare su pneumatici particolarmente difficili e ribassati come le «Run-Flat». Fornito standard in versione **t.i.** con il dispositivo di gonfiaggio tubeless ed in versione **2 speed** con piatto a doppia velocità (solo per i modelli trifase), è disponibile anche in versione con motoinverter (**versione MI**).

EN Automatic tyre changer specifically conceived for industry professionals and suitable to handle oversized and heavy car and van wheels: external clamping capacity from 11" to 24". Its high robustness and reliability, achieved thanks to the steel made rotating air distributor and to the vertical post extra heavy duty construction, the extractable pedal unit for easy maintenance activities and the adoption of many patented technical solutions make these machines ideal to be used with the patented optional auxiliary device UPH and BPS and to operate on particularly tough or low profiled tyres such as «Run-Flat». Standard supplied in **t.i.** version with the tubeless inflating device and in 2 speed version with **2-speed** turntable (only for 3-phase models), is also available in configuration with the motoinverter (**MI version**).

DE Automatische Reifenmontiermaschine geschaffen für professionellen und besonders intensiven Einsatz, passend zu der Montage und Demontage der Reifen von Pkws und Lieferwagen mit besonderem Gewicht und Abmessungen. Spannfähigkeit von außen von 11" bis 24". Ihr Solidität und Zuverlässigkeit, dank des drehbaren Stahlanschlusses, der vertikalen steifen Montagesäule, der einfachen Wartung herausziehbares Pedalwerk in Schubladenform und des Einsatzes zahlreichen patentierten technischen Lösungen, mache das Reifenmontiermaschine ideal für den Einsatz der patentierten Zusatzvorrichtung UPH und BPS für Arbeiten an besonders schwierigen und abgeflachten Reifen wie «Run-Flat». Serienmäßig geliefert mit Befüllsystem für schlauchlose Reifen (**t.i. Version**) und Doppelt-drehgeschwindigkeitsspannteller (**2 speed Version**) (nur für die dreiphasige Modelle). Die Maschinen sind auch in Konfiguration mit Motoinverter lieferbar (**MI Version**).



IT **PALO VERTICALE**
Il palo in configurazione extra-rigida è dotato di boccole coniche e triplo sistema di recupero giochi per facilitare la manutenzione. La movimentazione pneumatica del braccio operante e il doppio sistema di bloccaggio con rullini di scorrimento del braccio orizzontale permettono di ottenere un migliore livello di precisione di lavoro.

EN **VERTICAL POST**
Designed for extra heavy duty purposes and equipped with conic bushes and triple regulation system for easy maintenance activity. To achieve a better level of safety and accuracy, the working arm is pneumatically controlled and the horizontal arm is equipped with a double locking system and with rollers to improve the fluidity of its movement.

DE **VERTIKALE MONTAGESÄULE**
Die Montagesäule in extra-fester Konfiguration verfügt über Kegelhülsen und dreifaches System zur Wiederherstellung der Spiele, um die Wartungsarbeiten zu erleichtern. Die pneumatische Bewegung des Werkzeugarms und das doppelte Einspannsystem, komplett mit Gleitrollen des Horizontalarms ermöglichen eine bessere Arbeitspräzision.

teco
PATENTED



B

- (IT) **SISTEMA DI CAMBIO RAPIDO TORRETTA:** Sistema brevettato di cambio rapido torretta integrato nell'asta verticale che permette un immediato cambio dell'utensile senza perdere l'originaria capacità di lavoro della macchina.
- (EN) **MOUNTING HEAD QUICK CHANGE DEVICE:** Teco patented system integrated inside the hexagonal vertical arm which allows changing mounting heads in seconds without reducing the original machine working capacity.
- (DE) **SYSTEM ZUM SCHNELLEN UMRÜSTEN DES MONTGEKOPFS:** In den vertikalen Arm integriertes, patentiertes System zum schnellen Umrüsten des Montagekopfs, das einen sofortigen Werkzeugwechsel ermöglicht, ohne dass die ursprüngliche Arbeitsleistung der Maschine verloren geht.



C

- (IT) **PIATTO AUTOCENTRANTE:** Sistema con capacità di serraggio esterno da 11" a 24". La speciale geometria del gruppo di serraggio griffe dotato di bielle curve permette di mantenere costante la forza di bloccaggio al variare del diametro del cerchio mentre il raccordo girevole in acciaio concorre a rinforzare tutta la struttura della macchina.
- (EN) **SELF-CENTERING TURNTABLE:** System performing an external clamping capacity from 11" to 24". It employs steel made rotating union to stiffen the whole machine structure and unique rod geometry to ensure constant and even clamping power throughout all rim diameters.
- (DE) **SPANNTELLER:** System mit Spannfähigkeit außen von 11" bis 24". Die spezielle Geometrie der Spanneinheit und die Spannklaue mit gekrümmten Schubstangen ermöglichen die Spannkraft bei verändertem Felgendurchmesser konstant zu halten. Der drehbare Stahlschluss hilft die Maschinenstruktur zu stärken.

teco
PATENTED



D

- (IT) **SISTEMA DI STALLONATURA:** Braccio dotato di cilindro a doppio effetto ad alta efficienza ed equipaggiato con meccanismo brevettato che ottimizza l'operazione di stallonatura mantenendo costantemente l'inclinazione ottimale di lavoro tra paletta e fianco del pneumatico. Anche l'appoggio ruota è regolabile in 2 posizioni di lavoro.
- (EN) **BEAD BREAKING SYSTEM:** Bead breaker arm equipped with high efficiency double acting cylinder and with a Teco patented mechanism that optimises bead breaker operations keeping always the ideal working inclination between wheel and blade. Also the wheel support is adjustable in 2 different positions.
- (DE) **ABDRÜCKSYSTEM:** Arm mit doppelt wirkendem hochleistungsfähigem Zylinder und ausgerüstet mit einem patentierten Mechanismus, durch den zwei verschiedene Arbeitsneigungen zwischen Schaufel und Rad erhalten werden, was das Abdrücken verbessert. Auch die Radauflage kann in 2 Arbeitspositionen eingestellt werden.

teco
PATENTED



(IT)

DISPOSITIVO PNEUMATICO UNIVERSALE UPH & BPS (OPTIONAL): Attrezzatura pneumatica ausiliaria UPH che assiste l'operatore durante il montaggio e lo smontaggio di ruote ribassate o particolarmente difficili come le «Run-Flat». Tale dispositivo brevettato evita di dover utilizzare la leva durante lo smontaggio del secondo tallone. Generalmente fornito completo di secondo pressore flottante BPS.

(EN)

UNIVERSAL PNEUMATIC DEVICE UPH & BPS (OPTIONAL): Universal auxiliary device UPH, which assists the operator to easily mount and demount particularly tough or low profile tyres such as «Run-Flat». This patented system allows to handle the second tyre bead without using the lever, thus avoiding any risk of rim damaging. Usually supplied complete with the second floating presser BPS.

(DE)

UNIVERSELLE PNEUMATISCHE VORRICHTUNG UPH & BPS (OPTIONAL): Pneumatische Zusatz-Ausrüstung UPH, die den Bediener während der Montage und der Demontage von abgeflachten oder besonders schwierigen Reifen wie «Run-Flat» unterstützt. Durch diese patentierte Vorrichtung muss das Montier Hebel während der Demontage des zweiten Wulstes nicht verwendet werden. Normalerweise komplett mit zweitem schwingendem Niederhalter BPS geliefert.

Smontagomme Automatico Automatic Tyre Changer Automatische Reifenmontiermaschine

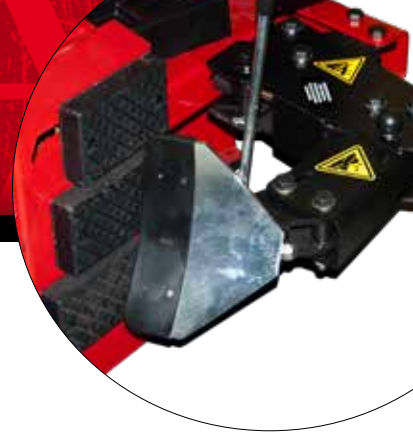

DATI TECNICI - TECHNICAL DATA - TECHNISCHE DATEN

CAPACITÀ DI SERRAGGIO	CLAMPING CAPACITY	SPANNBEREICH	11"-27"
SERRAGGIO ESTERNO	EXTERNAL CLAMPING	EINSPANNEN AUSSEN	11"-24"
SERRAGGIO INTERNO	INTERNAL CLAMPING	EINSPANNEN INNEN	14"-27"
DIAMETRO MASSIMO RUOTA	MAX WHEEL DIAMETER	MAXIMALER RADDURCHMESSER	1.110 mm (44")
LARGHEZZA MASSIMA RUOTA	MAX WHEEL WIDTH	MAXIMALE RADBREITE	405 mm (16")
FORZA STALLONATORE	BEAD BREAKER FORCE	ABDRÜCKKRAFT	2.900 Kg (6.395 lbf)
VELOCITÀ DI ROTAZIONE	TURNTABLE SPEED	DREHGESCHWINDIGKEIT	8-15 rpm (8 rpm 1sp)
LIVELLO DI RUMOROSITÀ	NOISE LEVEL	GERÄUSCHPEGEL	< 70 ± 3 dB(A)
PRESSIONE DI ESERCIZIO	WORKING PRESSURE	BETRIEBSDRUCK	8-10 Bar (116-145 psi)
MOTORE EL. TRIFASE	3-PHASE EL. MOTOR	EL. DREIPHASENMOTOR	0,8-1,1 kW (1,1-1,5 Hp)
MOTORE EL. MONOFASE	1-PHASE EL. MOTOR	EL. EINPHASENMOTOR	0,75 kW (1,0 Hp)
PESO NETTO - VERSIONE T.I.	NET WEIGHT - T.I. VERSION	NETTOGEWICHT - T.I. VERSION	335 Kg (740 lbs)

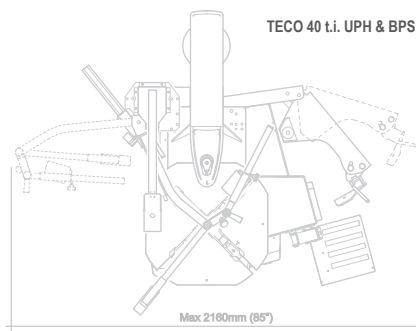
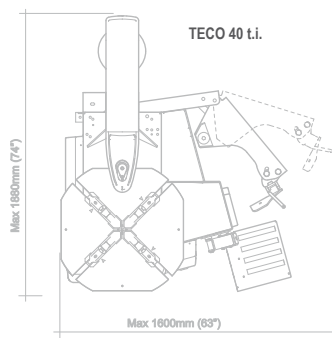

ACCESSORI OPZIONALI

UPHA28&BPS – Attrezzatura pneumatica ausiliaria universale.

AR 10 – Adattatori per ridurre la capacità di serraggio del piatto autocentrante di 2".

UWA24 – Adattatori per incrementare la capacità di serraggio del piatto autocentrante di 6" (effettivo guadagno capacità utensile di montaggio su TECO 40 con UWA24 +2").

UMA – Adattatori moto aventi capacità di serraggio da 6" a 29" (effettiva capacità utensile di montaggio su TECO 40 con UMA 11"-28").

KIT AI – Disco anti-intallamento per il tallone inferiore del pneumatico, da utilizzare sul braccio flottante del dispositivo TPH.

UPA – Torretta in plastica.

IPL – Sollevatore pneumatico di nuova ideazione completo di appoggio-ruota a rulliera. Di portata massima 60 kg, posiziona senza sforzo da parte dell'operatore la ruota sul piatto.

OPTIONAL ACCESSORIES

UPHA28&BPS – Universal pneumatic auxiliary device

AR 10 – Wheel adapters to reduce the turntable clamping capacity of 2".

UWA24 – Wheel adapters to increase the turntable clamping capacity of 6" (effective tool working range gain on TECO 40 with UWA24 +2").

KIT AI – Lifting disc to prevent tyre lower re-beading. To be assembled on TPH floating arm.

UMA – Motorcycle adapters having clamping capacity from 6" to 29" (effective tool working range on TECO 40 with UMA 11"-28").

UPA – Plastic mounting tool.

IPL – New concept pneumatic lift complete with roller rest having maximum working capacity of 60 kg (135 lbs). It quickly positions the wheel on the self-centering turntable without any operator effort.

ACCESSORI - ACCESSOIRES - ZUBEHÖR



STANDARD



OPZIONALE - OPTIONAL - SONDERZUBEHÖR *

*Per altri accessori consultare l'apposito catalogo - *For other optional accessories, refer to separate catalogue - Weitere Zubehöre Gemäß Verzeichni

Fotografie, caratteristiche ed i dati tecnici non sono vincolanti, possono subire modifiche senza preavviso - The manufacturer reserves the right to modify the features of its products at any time. - Die Fotografien, die angegebenen Eigenschaften und die technischen Daten sind nicht verbindlich und können ohne Vorankündigung geändert werden.

Cod. DPTC000373 Ed. 01_2022

SONDERZUBEHÖR

UPH A28&BPS – Universelle Pneumatische Zusatz-Ausrüstung.

AR 10 – Adapter zur Verkürzung des Spannereichs des Spanntellers von 2".

UWA24 – Adapter zur Erweiterung des Spannereichs des Spanntellers von 6" (effektive Erweiterung des Spannereichs des Montagewerkzeugs auf TECO 40 mit UWA24 +2").

UMA – Motorrad-Adapter mit Spannereich von 6" bis 29" (effektiver Spannereich des Montagewerkzeugs auf TECO 40 mit UMA 11"-28").

KIT AI – Scheibe zur Verhinderung des Eindrückens für den unteren Reifenwulst, auf dem Schwingarm der Vorrichtung TPH zu verwenden.

UPA – Montagekopf aus Kunststoff.

IPL – Pneumatischer Rad-Heber einschließlich Radauflage auf Rollen. Maximale Tragfähigkeit 60 kg, positioniert das Rad ohne Anstrengung für den Bediener auf dem Teller.